

隔膜式グリセリン入ゲージ Diaphragm Glycerin-Filled Gauges

DFG11 隔膜式グリセリン入ゲージ(フランジ式) DFG11 Diaphragm glycerin-filled gauge (flange type)



DFG11	ダイヤル径 Dial diameter	フランジサイズ Flange size	圧力範囲 (P.6) Pressure range (P. 6)	接続部材質 Material of connecting part	膜材質 Diaphragm material	用途 Application
	3 : φ75 4 : φ100	1 : 10k-15A 2 : 10k-20A 3 : 10k-25A 4 : 10k-40A 5 : 10k-50A	圧力範囲表より選択下さい。(仕様によっては製作できないものがあります。) Select from the pressure range table. (Some are not available depending on specification.)	1 : SUS304 2 : SUS316 3 : SUS316L 4 : PVC 5 : テフロン Teflon 6 : P.P	1 : テフロン (標準) Teflon (Standard) 2 : SUS304 3 : SUS316 4 : SUS316L	耐振 Vibration resistance

FFが標準です。RFの場合、ご指示下さい。
上記以外のダイヤル径・接続フランジ・接続部材質・膜材質についてはご相談下さい。
指示部の接続部・ブルドン管・上フランジ・外枠・内枠をSUSにされる場合は、ご指示下さい。
※接続フランジにテフロンコーティング・ガラスライニング・テフロンライニング等を施すことは可能です。
屋外で使用される場合は上フランジSUSにされて、グリセリンをシリコンにされた方が良いでしょう。

FF is standard. Specify if RF is necessary.
Contact us for dial diameters, connecting flanges, connecting part materials and diaphragm materials.
Specify if connecting parts, bourdon tubes, upper flanges, outer frames and inner frames of SUS for indicating parts are necessary.
* Teflon coating, glass lining or Teflon lining, etc., can be applied to connecting flanges.
It is recommended to use an upper flange of SUS and replace glycerin with silicon if you use outdoors.

標準仕様 Standard specification

枠(外枠) Frame (Outer frame)	枠(内枠) Frame (Inner frame)	接続部 Connecting part	ブルドン管 Bourdon tube	上フランジ Upper flange	封入液 Filled liquid
AC7A(白) AC7A (white)	AC7A(白) AC7A (white)	C3604BD C3771BE	C2680TW	SSクロームメッキ SS chrome plating	プロピレングリコール Propylene glycol

隔膜式グリセリン入ゲージ 図面・寸法表 Diaphragm Glycerin-Filled Gauges: Drawings & Dimensions Table

DFG11 隔膜式グリセリン入ゲージ(フランジ式) DFG11 Diaphragm glycerin-filled gauge (flange type)

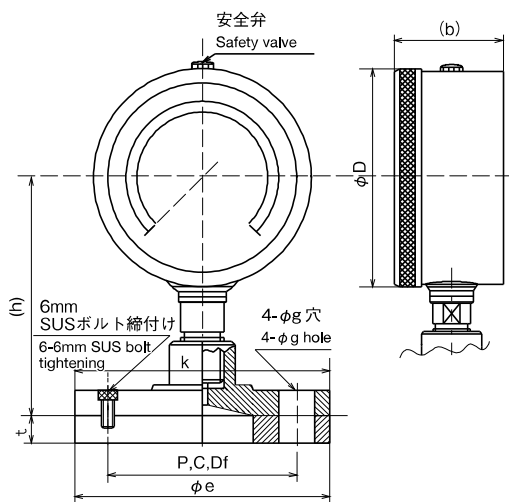

DFG11

大きさ size	JISフランジ JIS flange	e	f	g	t	(h)	k	D	(b)
φ75	10k-15A	95	70	15	12	90	95	81	44
	10k-20A	100	75	15	14		100		
φ100	10k-25A	125	90	19	14	106	125	106	49
	10k-40A	140	105	19	16		70		
	10k-50A	155	120	19	16		80		

tは、接液部材質が樹脂の場合t=18です。
For t, when the liquid contact part material is resin, t=18.