

Cコンタクト接点 ゲージ(屋外用)

C Contact Point Gauges (for Outdoors)

C11 A型ゲージ C11 A type gauge

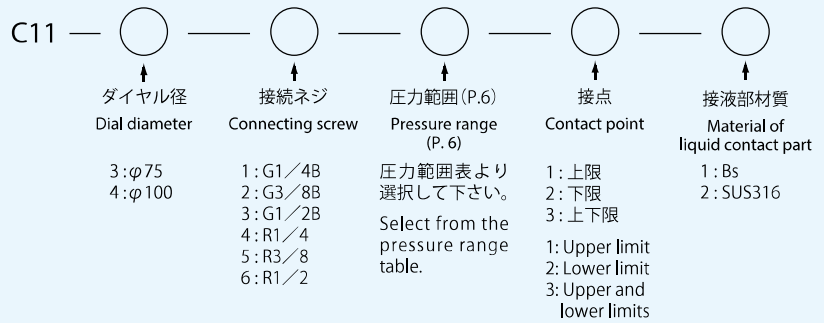

上記接続ネジ以外のものについては、ご指定下さい。(例:NPT・7/16フレア等.)

※ $\phi 75$ は、オワン型アクリル使用 ※ $\phi 75$ は、1/2製作不可

Specify connecting screws other than the above. (Example: NPT, 7/16 flare, etc.)

* Gauges of dial diameter $\phi 75$ use bowl-shaped acrylic. * For $\phi 75$, connecting screws 1/2 are not available.

標準仕様 Standard specification

| 枠(外枠) Frame (Outer frame) | 枠(内枠) Frame (Inner frame) | 接続部 Connecting part | ブルドン管 Bourdon tube |
|------------------------------|------------------------------|------------------------------|--|
| AC7A黒塗 AC7A black coating | AC7A黒塗 AC7A black coating | C3604BD C3771BE SUS316 | C2680TW C5191 工具鋼 Tool steel SUS316 |

Cコンタクト接点ゲージ(屋外用) 図面・寸法表 C Contact Point Gauge (for Outdoors): Drawings & Dimensions Table

C11 A型ゲージ C11 A type gauge

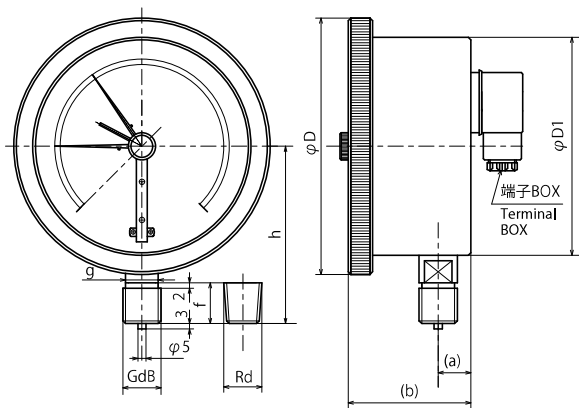

C11 A型 C11 A type

| 大きさ size | d | (a) | (b) | f | g | h | D | D1 |
|-------------|------|-----|--------|----|--------|----|-----|-----|
| $\phi 75$ | 1/4" | 14 | 62 | 14 | 14二面取り | 66 | 90 | 78 |
| | 3/8" | | | 18 | | 70 | | |
| $\phi 100$ | 3/8" | 14 | 一接点 61 | 18 | 14二面取り | 82 | 116 | 103 |
| | 1/2" | | 二接点 68 | 20 | 19二面取り | 96 | | |

一接点 = 1 contact point 二接点 = 2 contact points
14二面取り = 14 Double D 19二面取り = 19 Double D