

WF 密閉ゲージ (樹脂) WF Enclosed Gauges (Resin)

WF12 B型ゲージ WF12 B type gauge

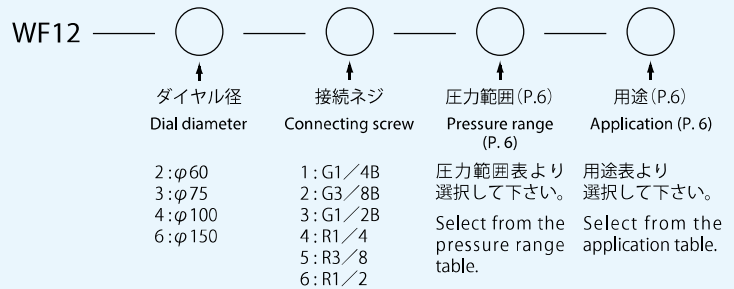
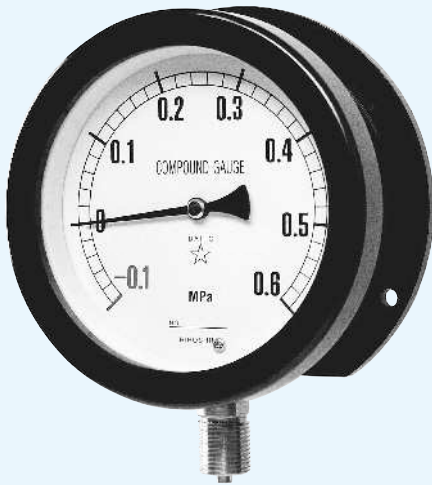

上記接続ネジ以外のものについては、ご指定下さい。(例:NPT、7/16フレアーetc...)

※φ60は3/8以上、φ75は1/2以上製作不可

Specify connecting screws other than the above. (Example: NPT, 7/16 flare, etc.)

* For φ60, connecting screws 3/8 or larger are not available, and for φ75, connecting screws 1/2 or larger are not available.

標準仕様 Standard specification	枠(外枠) Frame (Outer frame)	枠(内枠) Frame (Inner frame)	接続部 Connecting part	ブルドン管 Bourdon tube
φ60	ABS樹脂 ABS resin	ABS樹脂 ABS resin	C3604BD	低圧=C2680TW 高圧=C5191 工具鋼 SUS316
φ75以上 φ75 or larger	フェノール樹脂 Phenol resin	フェノール樹脂 Phenol resin	C3771BE	Low pressure = C2680TW High pressure = C5191 Tool steel SUS316

接続部・ブルドン管をSUS316にされる場合は、ご指定下さい。※赤針(置針・設置針)が必要な場合は、ご指定下さい。

Specify if connecting parts and bourdon tubes of SUS316 are necessary. * Specify if a red pointer (friction pointer, index pointer) is necessary.

WF 密閉ゲージ (樹脂) 図面・寸法表 WF Enclosed Gauge (Resin): Drawings & Dimensions Table

WF12 B型ゲージ WF12 B type gauge

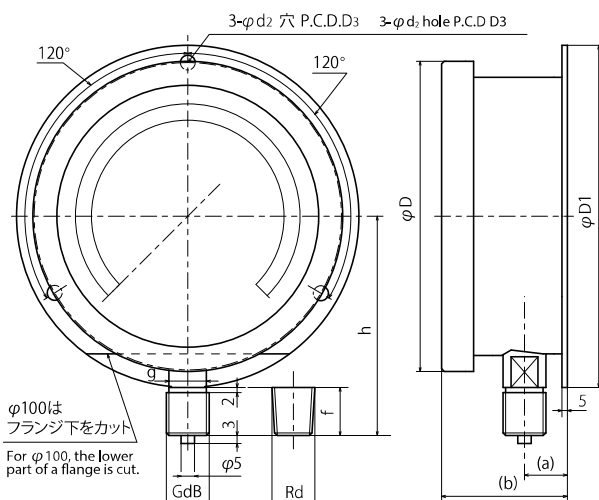

WF12 B型 WF12 B type

大きさ size	d	(a)	(b)	f	g	h	D	D1	D3	d2
φ60	1/4"	13	33	14 (16)	14四角	56	67	80	72	4.5
φ75	1/4"	16	45	14	14二面取り	66	90	98	88	4.5
	3/8"			18		70				
φ100	3/8"	16	49	18	14二面取り	82	120	128	115	5.5
	1/2"			20		19二面取り				
φ150	3/8"	19	58	18	14二面取り	110	169	178	165	5.5
	1/2"			20		19二面取り				

14四角 = 14 Square 14二面取り = 14 Double D
19二面取り = 19 Double D